

## Radiální kartáče se stopkou Ø 6

D	A	H	n	Balení	STA 0,15	STA 0,20	STA 0,30	STA 0,50	STM 0,25
			max.		Výr.-číslo	Výr.-číslo	Výr.-číslo	Výr.-číslo	Výr.-číslo
20	4	3	20 000	10		411.142			
30	6	6	20 000	10	413.132	413.142	413.162		
30	9	6	20 000	10		413.143	413.163		
① 40	10	9	18 000	10	414.132	414.142	414.162	414.192	▲
40	14	9	18 000	10	414.133	414.143	414.163	414.193	▲
50	10	12	15 000	10	415.132	415.142	415.162	415.192	415.752
50	14	12	15 000	10	415.133	415.143	415.163	415.193	▲
60	10	17	15 000	10	416.132	416.142	416.162	▲	▲
③ 60	14	17	15 000	10	416.133	416.143	416.163	416.193	▲
70	12	19	15 000	10	417.132	417.142	417.162	417.192	417.752
70	16	19	15 000	10	417.133	417.143	417.163	▲	▲
80	12	20	15 000	10	▲	418.142	418.162	418.192	▲
80	18	20	15 000	10	▲	418.143	418.163	▲	▲
70	10	14	15 000	10				417.196	zaoblené obvodové kroužky

## Strukturovací kartáče se stopkou Ø 8

D	A	H	n	Balení	STM 0,25
			max.		Výr.-číslo
④ 80	35	28	4 000	1	418.704

▲ Dodávka na poptávku



### Radiální kartáče se stopkou

Radiální kartáče na této straně s pevně namontovanou stopkou jsou určeny pro profesionální použití. Charakteristické pro tyto univerzální nástroje je silné osazení drátů a jejich vyvážená rotace. Kartáče s umělohmotnými štětinami jsou na straně 28.

### Nerezové kartáče

Kartáče LESSMANN s nerezovým drátem rozpoznáte snadno podle

zelené barvy příruby. Používáme drát 1.4301. Drát 1.4401 je možný na objednávku.

Kartáče mají stopku o průměru 6 mm. Na objednávku dodáváme stopky 1/4".

### Strukturovací kartáče se stopkou

Tyto speciální kartáče jsou všeobecně používané všude tam, kde je zapotřebí strukturování dřevěných povrchů. Ostatní průměry, šířky a materiály kartáčů jsou na objednávku.

**STA** = ocelový drát, zvlněný

**STM** = ocelový drát pomosazený, zvlněný

**STL** = ocelový drát pramenový, zvlněný

**ROF** = nerezový drát, zvlněný

**MES** = mosazný drát, zvlněný

**SIC** = brusné štětiny se zrnem karbidu křemíku

**Tip od uživatele:** nejlepší účinek dosáhnete při vysokých otáčkách!

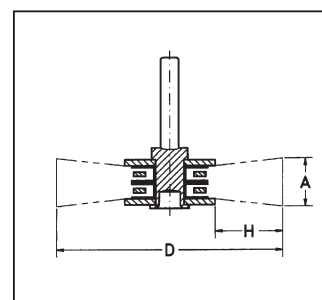
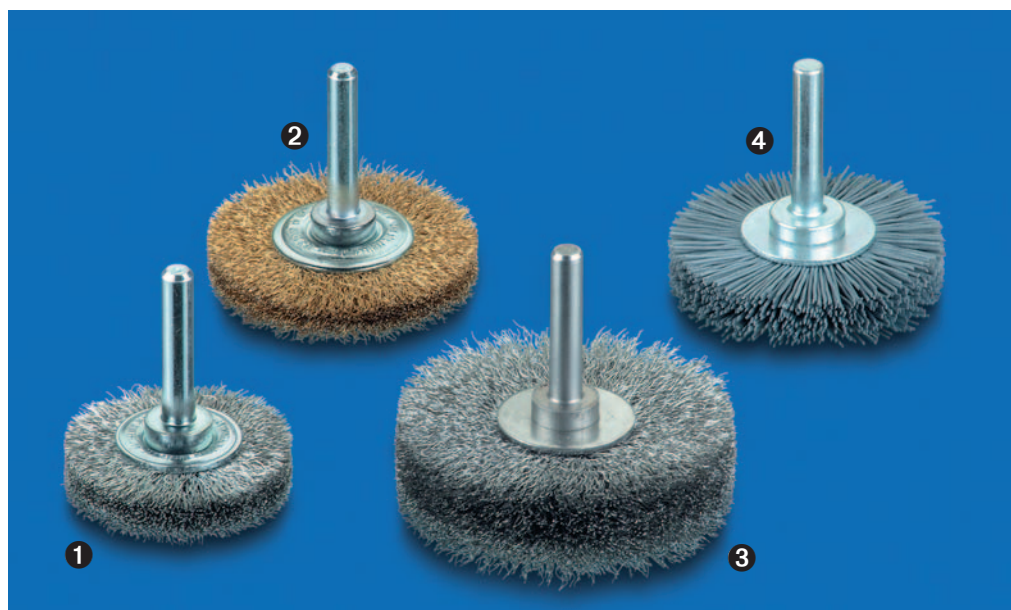

## Radiální kartáče se stopkou Ø 6, nerezový drát, mosazný drát

D	A	H	n max.	Balení 	1		2	
					ROF 0,20 Výr.-číslo	ROF 0,30 Výr.-číslo	MES 0,20 Výr.-číslo	
20	4	3	20 000	10	411.342		411.542	
30	6	6	20 000	10	413.342	413.362	413.542	
30	9	6	20 000	10	413.343	413.363	▲	
40	10	9	18 000	10	414.342	414.362	414.542	
40	16	9	18 000	10	414.343	▲	414.543	
50	10	12	15 000	10	415.342	415.362	415.542	
50	14	12	15 000	10	415.343	415.363	415.543	
60	10	17	15 000	10	416.342	416.362	416.542	
60	14	17	15 000	10	416.343	416.363	416.543	
70	12	19	15 000	10	417.342	417.362	417.542	
70	16	19	15 000	10	417.343	417.363	417.543	
80	12	20	15 000	10	418.342	418.362	418.542	
80	18	20	15 000	10	418.343	418.363	418.543	

## 3 Radiální kartáče se stopkou Ø 6, komplet z nerezové oceli.

D	A	H	n max.	Balení 	3	
					ROF 0,20 Výr.-číslo	ROF 0,30 Výr.-číslo
50	15	12	15 000	10	415.301	415.302
60	17	17	15 000	10	416.303	416.302
70	18	19	15 000	10	417.306	417.309

## 4 Radiální kartáče se stopkou Ø 6, brusné štětiny.

D	A	H	n max.	Balení 	4		
					SIC 120/1,1 Výr.-číslo	SIC 180/0,9 Výr.-číslo	SIC 320/0,6 Výr.-číslo
50	10	12	15 000	10	415.842	▲	415.872
70	12	20	15 000	10	417.842	417.852	417.872
80	14	22	15 000	10	418.842	▲	418.872

▲ Dodávka na poptávku

### Radiální kartáče se stopkou komplet z nerezové oceli.

Všechny vnitřní a vnější části, jako stopky, obvodové kroužky, kroužky a osy jsou z nerezové oceli. Tím

jsou tyto nástroje vhodné pro použití ve vlhkých a agresivních prostředích.

### Radiální kartáče se stopkou a s brusnými štětinami

Vysoce kvalitní brusné štětiny s karbidem křemíku splňují náročné požadavky pro odjehlování, leštění

a strukturování nerezových ocelí, hliníku a umělých hmot. Vedle standardních výrobků dodáváme pro Vaši potřebu také jiné zrnitosti, průměry a brusné šířky.

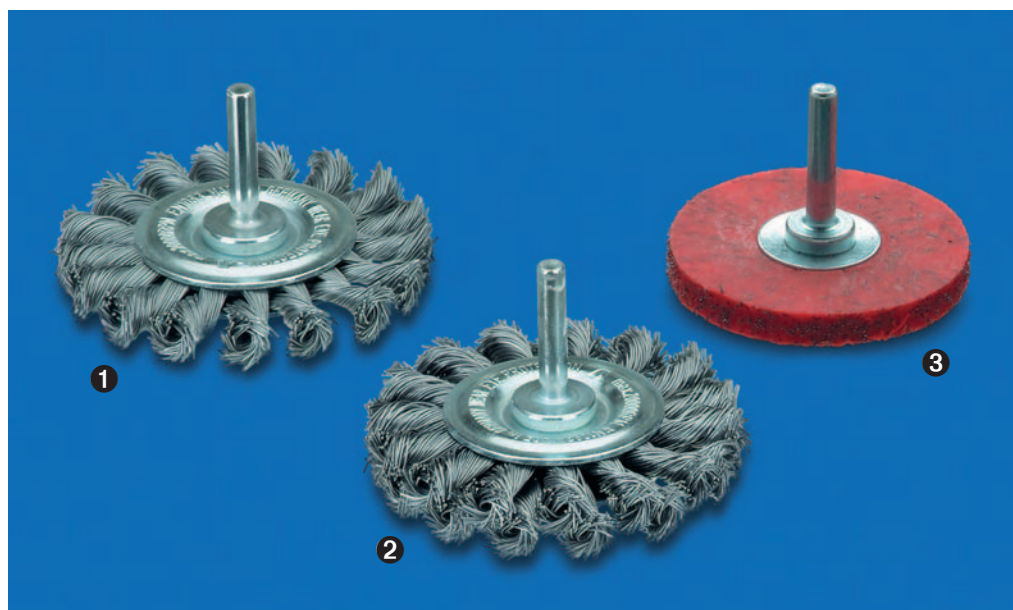
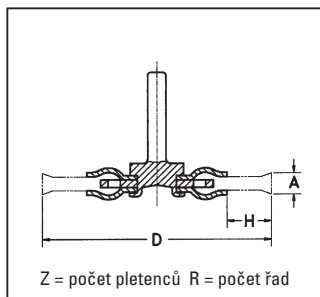

## Radiální kartáče se stopkou Ø 6, copanové

	D	A	H	Z	R	n max.	Balení 	STH 0,35 Výr.-číslo	STH 0,50 Výr.-číslo	ROH 0,50 Výr.-číslo
	75	9	15	18	1	25 000	10		<b>417.198.11</b>	
❶	75	12	15	18	1	25 000	10	<b>417.168</b>	<b>417.198</b>	<b>417.398</b>
❷	75	16	15	18	2	25 000	10		<b>417.199</b>	<b>417.399</b>

## Radiální kartáče se stopkou Ø 6, s umělohmotným pojivem

	D	A	H	n max.	Balení 	STA 0,30 Výr.-číslo
	50	8	13	15 000	10	<b>415.160</b>
❸	60	8	18	15 000	10	<b>416.160</b>
	76	8	23	15 000	10	<b>417.160</b>



### Radiální kartáče copanové

Radiální kartáče copanové se stopkou. Jedno nebo dvouřadé: tyto kartáče jsou ideální na čištění podlah. Jsou také vhodné na odrezování, odjehlování, zarovnání apod. Pro použití na úzké prostory doporučujeme obzvlášť malý kartáč objednávací číslo 417.198.11.

### Nerezové kartáče

Kartáče LESSMANN s drátem z nerezové oceli je snadné rozpoznat podle zelené barvy příruby. Používáme drát 1.4301. Drát 1.4401 je možný na objednávku.

### Kartáče s umělohmotným pojivem

U těchto kartáčů je sada drátů uložena v tažném plastu. Tímto opatřením zůstává po dobu obrábění šířka kartáče stejná a sníží se i odlomení jednotlivých drátů.

**STH** = vysocepevný ocelový drát, rovný

**ROH** = vysocepevný nerezový drát, rovný

**STA** = ocelový drát, zvlněný