

Ruční kartáče

osazení	řady	1	2	3	4	5	6
	Balení	Výr.-číslo	Výr.-číslo	Výr.-číslo	Výr.-číslo	Výr.-číslo	Výr.-číslo
①	STA rovné 0,35	12	100.011	100.021	100.031	100.041	100.061
	STA rovné 0,35	100		100.020	100.030	100.040	100.050
	STM vlnité ca. 0,30	12		105.421	105.431	105.441	105.461
	STM vlnité ca. 0,30	100		105.420	105.430	105.440	105.450
	STA vlnité 0,20	12		102.421	102.431	102.441	
	STA vlnité 0,30	12	102.611	102.621	102.631	102.641	102.661
	STA vlnité 0,30	100		102.620	102.630		
	ROF vlnité 0,15	12		104.321	104.331	104.341	104.351
	ROF vlnité 0,20	12		104.421	104.431	104.441	104.451
	ROF vlnité 0,3	12	104.611	104.621	104.631	104.641	104.661
②	ROF vlnité 0,3	100		104.630	104.640		
	ROF rovné 0,3	12	103.711	103.721	103.731	103.741	103.761
	ROF rovné 0,3	100		103.720	103.730	103.740	
	RO8 rovné 0,30	12		105.721	105.731	105.741	105.751
	MES vlnité 0,15	12		107.321	107.331	107.341	107.351
	MES vlnité 0,25	12	107.411	107.421	107.431	107.441	107.461
③	MES vlnité 0,35	12	107.611	107.621	107.631	107.641	107.661
	MES vlnité 0,35	100		107.630	107.640		
	MES rovné 0,35	12		106.621	106.631	106.641	106.651
	BRO vlnité 0,20	12		108.331	108.341	108.351	
	PA rovné 0,40	12		109.421	109.431	109.441	109.461
④	FIB	12		109.731	109.741		
	ROS	12				109.851	

Na přání i jiný druh a výška osazení.

Dobří známí

Používají se v průmyslu, řemeslech a domácnostech všude, kde je třeba očistit a opravit kov na stavbách, v průmyslu, v každé bedně s nářadím se najde... Tomu odpovídá i komplexní program ručních kartáčů od LESSMANNa a to od silných ocelových až po jemné mosazné. Všechna držadla jsou z

bukového dřeva se dvěma závěsnými otvory, všechny mají standardně kód EAN a označení LESSMANN.

Třída sama pro sebe

LESSMANN – ruční kartáče slučují díky racionální výrobě na plně automatických strojích vynikající německou kvalitou s výbornými výsledky u uživatelů. Vždy cenově

výhodné pro poměr ceny a výkonu ve spojení s kvalitou. Může vám kartáče i individualizovat, barvou, logem a EAN kódem.

Jsme certifikováni!



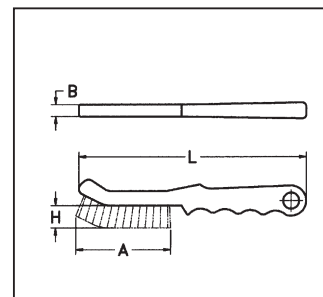

Speciální ruční kartáče

osazení	řady	L	B	A	H	Balení	Výr.-číslo
Zalomené kartáče ROKI DBGM							
STA rovné 0,35	2 x 13	225	12	90	22	10	182.401
STA vlnité 0,30	2 x 13	225	12	90	22	10	182.411
② ROF rovné 0,35	2 x 13	225	12	90	22	10	182.421
③ MES vlnité 0,25	2 x 13	225	12	90	22	10	182.451
① STA rovné 0,35	2 x 13	225	12	90	14/22	10	182.431 *

* Osazení do špice, zvláště tvrdé provedení

Ruční kartáče s plastovou rukojetí (PP)

STA rovné 0,35	2	285	20	130	25	10	185.121
STA rovné 0,35	3	285	26	130	25	10	185.131
STA rovné 0,35	4	285	31	130	25	10	185.141
ROF vlnité 0,35	2	285	20	130	25	10	185.421 *
ROF vlnité 0,35	3	285	26	130	25	10	185.431 *
⑤ ROF vlnité 0,35	4	285	31	130	25	10	185.441 *
MES rovné 0,35	2	285	20	130	25	10	185.621
MES rovné 0,35	3	285	26	130	25	10	185.631
MES rovné 0,35	4	285	31	130	25	10	185.641

*vhodné pro styk s potravinami

Ruční kartáče s dvojkomponentní rukojetí

④ ROF rovné 0,35	3	285	26	130	25	10	186.431
------------------	---	-----	----	-----	----	----	----------------

Zalomené kartáče ROKI DBGM

Speciální kartáče na čištění třmenů brzd v automotive branži. Pevně uchycené zbytky brzdového obložení se snadno odstraní. tyto kartáče dokazují naše úzké spojení s průmyslem – vyvíjíme dle požadavků s výrobcí automobilů a jejich autorizovanými servis. Naše kartáče jsou úzké a pevné. Brzdové manžety zůstanou nepoškozené.

Osazení kartáče 182,31 je špičaté a klesá směrem dozadu a je velmi tvrdé. Díky zvláště dobrému brusnému účinku a ergonomické rukojeti lze použít i na jiný účel, vyzkoušejte, doporučíte.



Kartáče pro potravinářský průmysl

Naše kartáče odpovídají Hygienické normě FEIBP (charta Evropské komory pivovnického průmyslu) a jsou certifikované pro potravinářství.

Kartáče s dvojkomponentní rukojetí plní požadavky na moderní vysokovýkonné nástroje s optimální ergonomií.

STA = ocelový drát
STM = ocelový drát pomosazený
ROF = nerezový drát
RO8 = nerezavějící drát, žáruvzdorný
MES = mosazný drát
BRO = bronzový drát
PA = polyamid
FIB = bílé (fiber) vlákno
ROS = koňský vlas černý

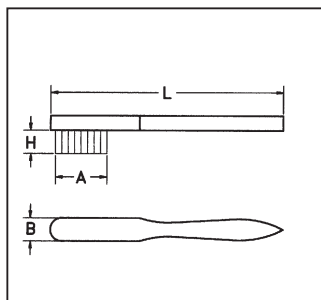

Speciální Ruční kartáče

osazení	řady	L	B	A	H	Balení	Výr.-číslo
1 Koutové kartáče							
STA rovné ca. 0,35	3 x 15	290	35	135	35	12	120.801
ROF rovné 0,35	3 x 15	290	35	135	35	12	120.811
RO8 rovné 0,30	3 x 15	290	35	135	35	12	120.831
2 Ruční kartáče se škrabkou							
STA rovné ca. 0,35	4 x 15	290	35	140	25	12	120.401
STA rovné ca. 0,35	6 x 15	290	45	140	25	12	120.601
3 Ruční kartáče – těžké provedení							
STA rovné 0,35	2 x 16	310	30	150	32	12	136.101
STA rovné 0,35	3 x 16	310	35	150	32	12	136.102
STA rovné 0,35	4 x 16	310	40	150	32	12	136.103
Ruční kartáče – exportní modely							
4 STA rovné ca. 0,35	4 x 17	300	30	130	25	12	122.401
5 STA rovné ca. 0,35	4 x 19	350	30	160	30	6	122.801
6 Universální kartáče							
STM vlnité 0,30	1	260	10	135	28	24	056.001
STA vlnité 0,35	1	260	10	135	28	24	056.301
ROF vlnité 0,30	1	260	10	135	28	24	056.501
MES vlnité 0,30	1	260	10	135	28	24	056.701



Připravené pro všechny možnosti
Odborně zaměřený nebo speciální – LESSMANN – rozsah výrobků umožňuje různé použití tkoudeč pro práce s ručním kartáčem. Například s těmito modely je možné pokrýt potřeby různých trhů.

Koutové kartáče
Pomocí osazení ve tvaru „V“ umožňují tyto kartáče opracování na

těžko dostupných místech u tupých a koutových svárů a velmi efektivní jsou při odstraňování okujů a povlпокudů

Ruční kartáče se škrabkou
Nenahraditelné pro malíře a zedníky na broušení a škrabání těžce znečištěných povrchů na stavbách, obzvláště vhodný na cementový potěr.

Ruční kartáče – těžké provedení
Zaákladním rozdílem oproti standardním modelům je větší rukojeť ze dřeva a hustší a vyšší osazení.

Universální kartáče
„Universální“ pro všechny použití, zvláště v domácnosti.

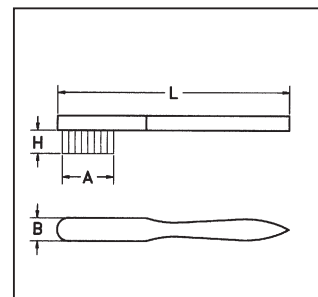
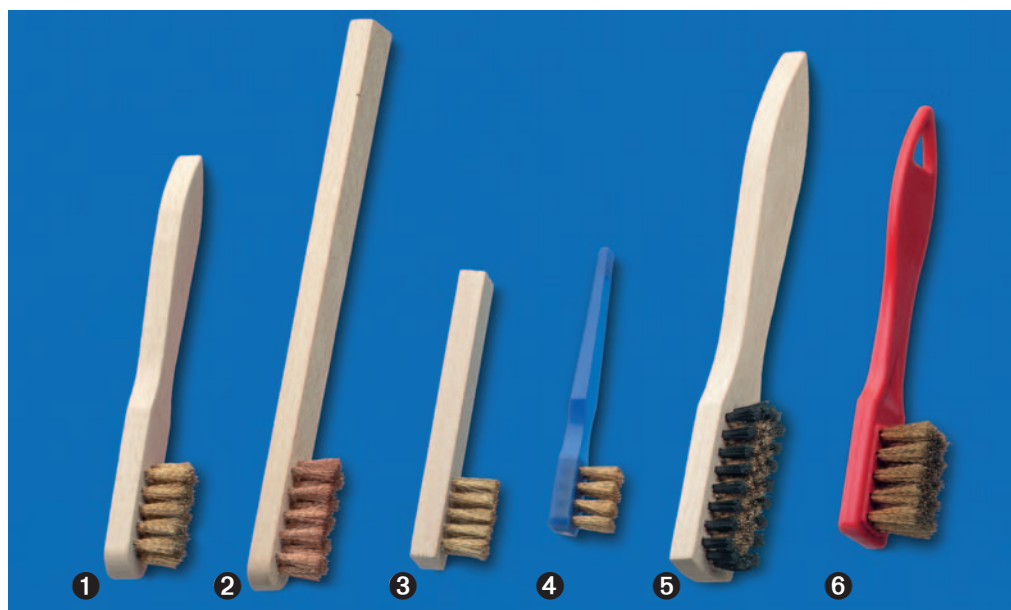

Kartáče na zapalovací svíčky standard

osazení	řady	L	B	A	H	Balení	Výr.-číslo
1 MES vlnité 0,15	3 x 5/6	150	15	35	15	12	125.211
STA vlnité 0,15	3 x 5/6	150	15	35	15	12	125.201
ROF vlnité 0,15	3 x 5/6	150	15	35	15	12	125.231
MES vlnité 0,15 / PP	3 x 5/6	150	15	35	15	12	125.221
MES vlnité 0,15	3 x 5/6	150	15	40	15	12	125.311 *
ROF vlnité 0,20	3 x 5/6	150	15	30	15	12	125.241
PA rovné 0,30	3 x 5/6	150	15	30	15	12	125.251
2 BRO vlnité 0,15	3 x 5/6	200	15	40	15	12	132.801

* Dřevěná rukojeť lpokudovaná

Kartáče na zapalovací svíčky malé

3 MES vlnité 0,15	2 x 5	100	15	25	15	50	125.111
4 MES vlnité 0,15	2 x 4	100	12	22	12	50	182.001 *

* Umělohmotná rukojeť

Kartáče na zapalovací svíčky velké

MES vlnité 0,15	5 x 8/10	190	24	55	18	12	125.511
5 MES vlnité 0,15 / PP	5 x 8/10	190	24	55	12	12	125.521
6 MES vlnité 0,15	4 x 6	155	22	40	18	12	182.331 *

*Umělohmotná rukojeť

Kartáče na zapalovací svíčky

Malé a jemné, jsou používány pro všechny práce, které v principu potřebují jemný drát. Sortiment nabízí volbu z celé řady vyhotovení s dřevěnou rukojetí, které se liší velikostí a materiálem osazení.

K tomu náleží modely 182.001 a 182.331 s umělohmotným tělem. Tělo 125.311 je lpokudované.

STA = ocelový drát
ROF = nerezový drát
MES = mosazný drát
RO8 = nerezavějící drát, žáruvzdorný
STM = ocelový drát pomosazený
PP = polypropylen
PA = polyamid
BRO = bronzový drát

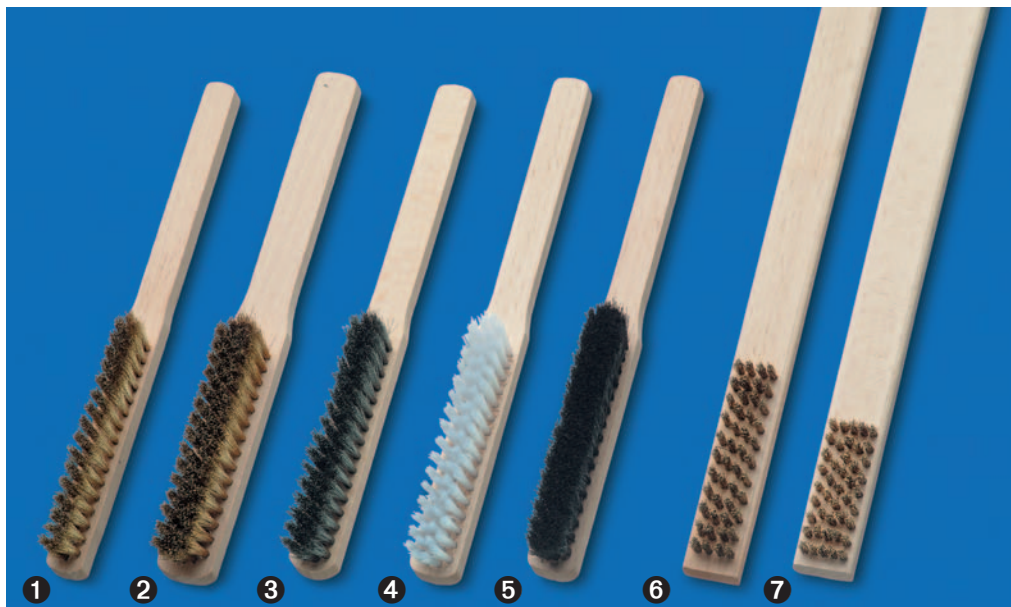
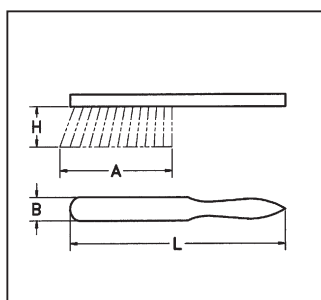

Jemné kartáče

osazení	řady	L	B	A	H	Balení	Výr.-číslo
1 MES vlnité 0,15	3	225	16	110	20	12	126.311
MES vlnité 0,15	4	225	20	110	20	12	126.411
2 MES vlnité 0,15	5	225	24	110	20	12	126.511
MES vlnité 0,15	6	225	28	110	20	12	126.611
MES vlnité 0,15	8	225	36	110	20	12	126.811
MES vlnité 0,08	4	225	20	110	20	12	126.441
MES vlnité 0,10	4	225	20	110	20	12	126.431
3 STA vlnité 0,15	4	225	20	110	20	12	126.401
ROF vlnité 0,15	4	225	20	110	20	12	126.481
4 PA rovné 0,30	4	225	20	110	20	12	126.451
5 ROS	4	225	20	110	20	12	126.472

Speciální kartáče

6 MES vlnité 0,35	4 x 11/12	350	22	80	10	12	137.701
MES vlnité 0,30	4 x 11/12	450	22	80	8	12	138.705
7 MES vlnité 0,30	5 x 9	700	25	54	6	12	138.704
MES vlnité 0,35 (Plastiková rukojeť)	4 x 11/12	400	20	77	10	12	183.704

Kartáče na plynový sporák

MES vlnité 0,25	2 x 10	200	15	80	19	12	132.701
-----------------	--------	-----	----	----	----	----	---------

Jemné kartáče

Typově známé jpkudo hodinářské nebo zlatnické, vyznačují se velikou hustotou osezení. Často se používají s aplikací čistících roztoků a rozpouštědel. Dodávají se v různých šířkách.

Kartáče na plynový sporák a Speciální kartáče

Tyto kartáče byly vyvinuté na základě potřeb zákazníků. Je to názorný příklad různorodosti výrobků, které byly vyrobené u firmy LESSMANN, ve všech ohledech bezproblémově využitelné.

MES = mosazný drát

STA = ocelový drát

ROF = nerezový drát

PA = polyamid

ROS = koňský vlas černý

STM = ocelový drát pomosazený

BRO = bronzový drát