



## Copanové hrncové kartáče bez přítlačného kroužku, 1-řadové, ocelový drát

	D	d	H	Z	n max.	Balení 	STH 0,35 Výr.-číslo	STH 0,50 Výr.-číslo	STH 0,80 Výr.-číslo
	65	M 10 x 1,5	20	18	12 500	1	<b>482.114 *</b>	<b>482.214 *</b>	▲
①	65	M 14 x 2,0	20	18	12 500	1	<b>482.117 *</b>	<b>482.217 *</b>	<b>482.317 *</b>
	75	M 14 x 2,0	20	20	12 500	1	<b>483.117</b>	<b>483.217 *</b>	▲
②	80	M 14 x 2,0	33	18	12 500	25	<b>480.117 *</b>	▲	▲
③	90	M 14 x 2,0	22	20	11 500	1	▲	<b>485.237 *</b>	▲
	100	M 14 x 2,0	25	26	9 000	1	▲	486.237 **	▲
⑥	125	M 14 x 2,0	25	32	7 000	1	▲	487.237	▲
⑦	150	M 14 x 2,0	30	36	6 600	1	▲	488.237	▲
	150	W 5/8 x 11 NC	30	36	6 600	1	▲	488.238	▲

## Copanové hrncové kartáče s přítlačným kroužkem, 1-řadové, ocelový drát

	D	d	H	Z	n max.	Balení 	STH 0,35 Výr.-číslo	STH 0,50 Výr.-číslo	STH 0,80 Výr.-číslo
	80	22,2	25	20	9 000	1	<b>484.111</b>	<b>484.211</b>	<b>484.311 *</b>
④	80	M 14 x 2,0	25	20	9 000	1	<b>484.117</b>	<b>484.217 *</b>	<b>484.317 *</b>
	80	W 5/8 x 11 NC	25	20	9 000	1	484.118	<b>484.218</b>	484.318
	100	22,2	23	26	9 000	1	<b>486.111</b>	<b>486.211 **</b>	<b>486.311 **</b>
⑤	100	M 14 x 2,0	23	26	9 000	1	<b>486.117</b>	<b>486.217 **</b>	<b>486.317 **</b>
	100	W 5/8 x 11 NC	23	26	9 000	1	486.118	<b>486.218 **</b>	<b>486.318 **</b>
	125	22,2	25	32	7 000	1	487.111	<b>487.211</b>	<b>487.311</b>
	125	M 14 x 2,0	25	32	7 000	1	<b>487.117</b>	<b>487.217</b>	<b>487.317</b>
	125	W 5/8 x 11 NC	25	32	7 000	1	487.118	487.218	487.318

## Copanové hrncové kartáče bez přítlačného kroužku, 2-řadové, ocelový drát

	D	d	H	Z	n max.	Balení 	STH 0,35 Výr.-číslo	STH 0,50 Výr.-číslo	STH 0,80 Výr.-číslo
	100	W 5/8 x 11 NC	25	26+20	9 000	1	▲	486.248	▲
⑧	125	W 5/8 x 11 NC	25	32+26	7 000	1	▲	487.248	▲
	150	W 5/8 x 11 NC	25	36+32	6 600	1	▲	488.248	▲

\* Balené v kartonu po 25 ks / \*\* Balené v kartonu po 20 ks / ▲ Dodávka na požádání

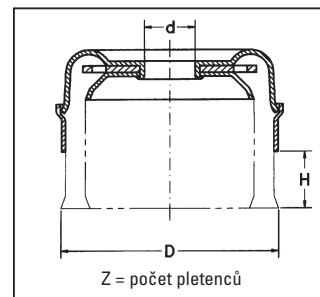

## Copanové hrcové kartáče bez přítlačného kroužku, 1-řadové, nerezový drát

D	d	H	Z	n max.	Balení 	ROH 0,35 Výr.-číslo	ROH 0,50 Výr.-číslo
65	M 10 x 1,5	20	18	12 500	1	<b>482.714</b>	482.814
① 65	M 14 x 2,0	20	18	12 500	1	<b>482.717 *</b>	<b>482.817 *</b>
75	M 14 x 2,0	20	20	12 500	1	▲	483.817
80	M 14 x 2,0	33	18	12 500	25	<b>480.717</b>	

## Copanové hrcové kartáče s přítlačným kroužkem, 1-řadové, nerezový drát

D	d	H	Z	n max.	Balení 	ROH 0,35 Výr.-číslo	ROH 0,50 Výr.-číslo
80	22,2	25	20	9 000	1	484.711	484.811
② 80	M 14 x 2,0	25	20	9 000	1	<b>484.717</b>	<b>484.817 *</b>
80	W 5/8 x 11 NC	25	20	9 000	1	484.718	484.818
100	22,2	23	26	9 000	1	<b>486.711</b>	486.811
③ 100	M 14 x 2,0	23	26	9 000	1	<b>486.717</b>	<b>486.817</b>
100	W 5/8 x 11 NC	23	26	9 000	1	486.718	486.818
125	M 14 x 2,0	23	32	9 000	1	▲	487.817

Balené v kartonu po 25 ks / ▲ Dodávka na poptávku

## Copanové hrcové kartáče

Copanové hrcové kartáče jsou ideální pro těžké opracování kartáči, např. na předpřípravu kovových povrchů, na laování nebo na odstranění strusky, koroze, okují a zbytků betonu. Vyhotovení s průměrem 80, 100 a 125 mm (obj. číslo 484/486/487) jsou vybavené praktickým **přítlačným kroužkem**: slouží na stabilizaci a dá se jednoduše odstranit, když je spotřebovaný přesahující drát. Tím je k dispozici dalších 20 mm drátu.

## Nerezové kartáče

Kartáče LESSMANN z nerezového drátu rozeznáte jednoduše podle zelená barvy hrnce. Používáme drát z materiálu 1.4310. Drát 1.4401 je možný na objednávku.

**Tip na použití:** Vyzkoušejte náš nový kartáč s průměrem 90 mm s malou úhlovou bruskou. V porovnání s kartáčem o průměru 65 mm má tento model o 50 % více drátu a je v této velikosti jedinečný na trhu.

**STH** = vysocopevný ocelový drát, rovný

**ROH** = vysocopevný nerezový drát, rovný



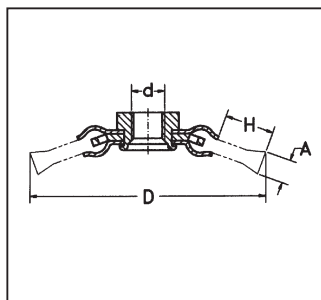

## Kuželové kartáče, copanový drát

	D	A	d	H	Z	n max.	Balení 	STH 0,35 Výr.-číslo	STH 0,50 Výr.-číslo	ROH 0,35 Výr.-číslo	ROH 0,50 Výr.-číslo
❶	100	12	M 10 x 1,5	20	18	12 500	1		<b>471.254</b>		
	100	12	M 14 x 2,0	20	18	12 500	1	<b>471.157</b>	<b>471.257 *</b>	<b>471.757</b>	<b>471.857 *</b>
	100	12	22,2	20	18	12 500	1		<b>471.251</b>		
❷	115	12	M 14 x 2,0	24	20	15 000	1	<b>472.157</b>	<b>472.257 *</b>	<b>472.757</b>	<b>472.857 *</b>
	115	12	22,2	24	20	15 000	1		<b>472.251</b>		

## Kuželové kartáče, zvlněný drát

	D	A	d	H	n max.	Balení 	STA 0,35 Výr.-číslo	ROH 0,30 Výr.-číslo	STM 0,30 Výr.-číslo
	100	10	M 14 x 2,0	20	12 500	1	<b>422.177 *</b>	<b>422.367</b>	<b>422.767</b>

\* Baleno v kartonu po 25 ks.

## Kuželové kartáče, copanový drát, pro křovinořezy

	D	A	d	H	Z	n max.	Balení 	STH 0,50 Výr.-číslo
❸	170	10	20	50	32	10 000	1	<b>475.250.01</b>
	170	10	25,4	50	32	10 000	1	<b>475.251.01</b>
	200	15	20	37	36	10 000	1	<b>476.250.01</b>
	200	15	25,4	37	36	10 000	1	<b>476.251.01</b>



### Kuželové kartáče

Zvláštní vyhotovení předurčuje tyto kartáče na těžkopřístupná místa. U copanových kuželových kartáčů zvyšují jejich použitelnost vlevo zatočené pletence. Všechny kuželové kartáče jsou zabalené nebo volně dodávány.

### Nerezové kartáče

Kartáče LESSMANN z nerezového drátu rozpoznáte podle zelené příruby. Používáme drát 1.4310. Drát 1.4401 je možný na objednávku.

### Kuželové kartáče, copanový drát, pro křovinořezy

Speciální nástroj pro všechny běžné křovinořezy na čištění např. zahradních betonových kamenů, obrubníků nebo na všeobecné odstraňování plevelu.

**STH** = vysocepevný ocelový drát, rovný

**ROH** = vysocepevný nerezový drát, rovný

**STA** = ocelový drát, zvlněný

**STM** = ocelový drát pomosazený, zvlněný

**MES** = mosazný drát, zvlněný

**STL** = ocelový drát pramenový, zvlněný

**SIC** = brusné štětiny se zrnem karbidu křemíku

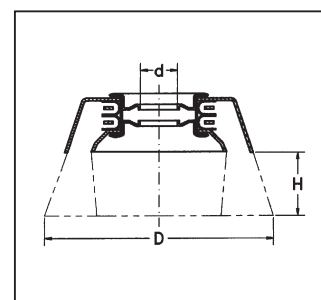

## Hrcové kartáče, zvlněný drát

D	d	H	n max.	Balení	STA 0,20 Výr.-číslo	① STA 0,35 Výr.-číslo	STA 0,50 Výr.-číslo	② ROH 0,30 Výr.-číslo	③ MES 0,30 Výr.-číslo
60	M 10 x 1,5	20	12 000	1		<b>421.164 *</b>		<b>421.364</b>	421.564
60	M 14 x 2,0	20	12 000	1	421.147	<b>421.167 *</b>	<b>421.197</b>	<b>421.367 *</b>	<b>421.567</b>
75	M 14 x 2,0	25	12 500	1		<b>423.167 *</b>		<b>423.367</b>	
75	W 5/8 x I I NC	25	12 500	1		<b>423.168</b>		423.368	
80	22,2	25	8 500	1		<b>424.171</b>		424.361	
80	M 14 x 2,0	25	8 500	1	424.147	<b>424.177 *</b>	<b>424.197</b>	<b>424.367 *</b>	<b>424.567</b>
80	W 5/8 x I I NC	25	8 500	1		<b>424.178</b>	424.198	424.368	
100	22,2	30	9 000	1		<b>426.171</b>	426.191	426.361	426.561
100	M 14 x 2,0	30	9 000	1	426.147	<b>426.177 **</b>	<b>426.197</b>	<b>426.367 **</b>	<b>426.567</b>
100	W 5/8 x I I NC	30	9 000	1		<b>426.178 **</b>	<b>426.198</b>	426.368	426.568
125	22,2	30	8 000	1		<b>427.171</b>			
125	M 14 x 2,0	30	8 000	1		<b>427.177</b>	<b>427.297</b>	<b>427.367</b>	<b>427.567</b>
125	W 5/8 x I I NC	30	8 000	1		<b>427.178</b>	427.298		
150	22,2	40	6 500	1		<b>429.171</b>	429.191		
150	M 14 x 2,0	40	6 500	1		<b>429.177</b>	<b>429.197</b>	<b>429.367</b>	
150	W 5/8 x I I NC	40	6 500	1		<b>429.178</b>	<b>429.198</b>		

\* Baleno v kartonu po 25 ks / \*\* Baleno v kartonu po 20 ks.

## Hrcové kartáče, pomosazený drát a brusné štětiny

D	d	H	n max.	Balení	STL 0,35 Výr.-číslo	STM 0,30 Výr.-číslo	④ SIC 80/1,2 Výr.-číslo
60	M 14 x 2,0	20	12 000	1		<b>421.767</b>	<b>421.827</b>
100	22,2	30	9 000	1	426.701		
100	M 14 x 2,0	30	9 000	1	426.707	426.767	

### Hrcové kartáče

Hrcové kartáče se zvlněným drátem jsou používány prostřednictvím úhlových brusek na opracování velkých ploch: odrezování, leštění, odstraňování nátěrů, nečistot a okují.

### Hrcové kartáče s přímým lemem

Jsou používány na odstraňování ořepů na plochách po opracování

na obráběcích centrech. Kartáče jsou k dispozici s ocelovým drátem, nerezovým drátem nebo s jakýmkoliv jiným materiálem k osazení kartáčů. Pomocí přímého lemu dochází k menšímu přitlaku na vnější stranu, čímž pracuje více konců kartáče na ploše (viz foto vpravo nahoře).

### Speciální vyhotovení

Např. kartáče s mosazným hrcem a brozovým drátem jsou určeny pro práci bez jisker. Všechny kartáče je možné dodat s různým drátem, co se týká kvality a tloušťky drátu. Oslovte nás s Vaší poptávkou!

**Redukční kroužky a upínací stopky**  
viz strana 19

Všechny hrcové kartáče jsou balené jednotlivě nebo volně ložené.

### Nerezové kartáče

Kartáče LESSMANN s nerezovým drátem rozeznáte velmi jednoduše pomocí zeleného hrcce nebo příruby.