

Набивные валики

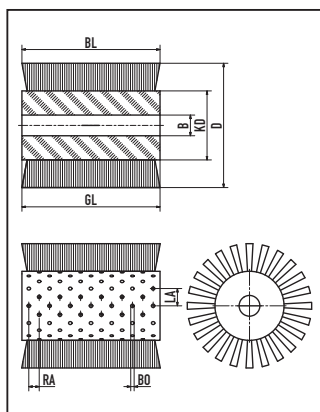

Набивные валики

Диаметр корпуса KD мм	Наружный диаметр D мм	Общая длина GL мм	Рабочая длина BL мм	Отверстие B мм
мин. 25 макс. 250	мин. 45 макс. 440 при стали макс. 500 при полимере	мин. 5 макс. 800	мин. 5 макс. 780	мин. 5 макс. 200

Материал корпуса:

PP, PE, PA, дерево, алюминий

Рабочий материал:

STA, STM, MES, ROF, PP, PE, PA, FIB, ROS, SIC, AO



Набивные валики

Предназначены для операций, не вызывающих высокие механические нагрузки на щётку, как, например, увлажнение, чистка, транспортировка, сортировка, чистка от кожуры корнеплодов, отмывка и вошение фруктов, нанесение глазури, чистка ножей для резания табака, заворачивание конфет, наклейка этикеток и т.д. Корпус состоит из дерева, алюминия или пластика, операция предопределяет необходимый рабочий материал. При подборе валика следует учитывать температуру, механические и химические свойства. Плотность набивки ворса регулируется диаметром посадки пучка и расстоянием между центрами пучков.

STA - Стальная проволока

STM - Стальная латунированная проволока

MES - Латунная проволока

ROF - Стальная нержавеющая проволока

PP - Полипропилен

PE - Полиэтилен

PA - Полиамид

FIB - Белая фибра (раст. ворс)

ROS - Конский волос (чёрный)

SIC - Полиабразивный ворс с зёрнами карбида кремния

AO - Полиабразивный ворс с зёрнами оксида алюминия

Приведённые в таблице размеры помогут Вам при подборе необходимой щётки. Если у Вас возникнут дополнительные вопросы – звоните или пишите, мы Вам охотно поможем.