

Запрос на набивной валик

Эскиз / Описание предполагаемой операции

Grid area for drawing or description of the operation.

Цель использования

- Удаление заусенцев
- Очистка
- Придание шероховатости / Структурирование
- Прочее

Материал, подвергаемый обработке

- Сталь
- Алюминий
- Дерево
- Нержавеющая сталь
- Пластмасса
- Прочее

Материал ворса

- Стальная проволока
- Латунированная стальная проволока
- Латунная проволока
- Нержавеющая стальная проволока
- Полипропилен
- Полиамид
- Полиэтилен
- Полимерабразив (SIC)
- Полимерабразив АО
- Натуральное волокно (фибра)
- Конский волос

Толщина проволоки _____

Материал корпуса

- Полипропилен
- Полиэтилен
- Полиамид
- Дерево
- Сталь
- Алюминий

Количество _____

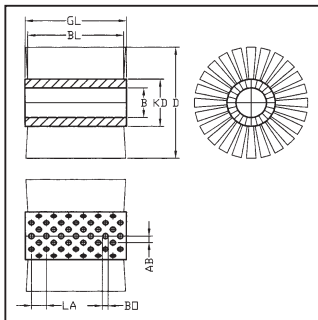

Пожалуйста, укажите размеры в соответствии с техническим чертежом.

- GL Общая длина _____
- BL Рабочая длина _____
- B Посадочное отверстие _____
- KD Диаметр корпуса _____
- D Общий диаметр _____
- AB Количество пучков (окружность) _____
- LA Расстояние между центрами пучков _____
- BO Диаметр пучка у основания _____

Нужна дополнительная информация? Обращайтесь:

e-mail: info@lessmann.com, kronwerk07@mail.ru

Отправитель: Компания, контактное лицо

Blank area for sender information.