

Anfrage zu einer Werkzeugbürste

Skizze/Anwendungsbeschreibung

Grid area for sketching or describing the application of the brush.

Einsatzzweck

- Entrosten
- Entlacken
- Entgraten
- Reinigen
- Aufrauen/Strukturieren
- Schweißnahtbearbeiten
- Abdichten
- Sonstiges

Zu bearbeitendes Material

- Stahl
- Aluminium
- Holz
- Rostfreier Stahl
- Kunststoff
- Sonstiges

Verwendete Maschine

- Geradschleifer
- Winkelschleifer
- Druckluftschleifer
- Stationäre Maschine

Bitte geben Sie die Maße laut der technischen Zeichnungen an.

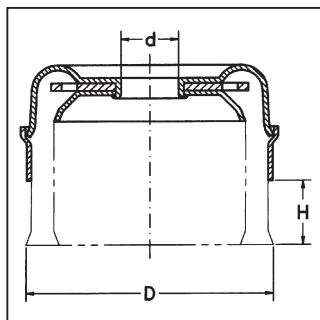

D = _____
d = _____
H = _____

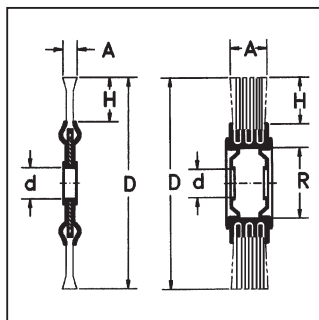

D = _____
d = _____
H = _____
A = _____
R = _____

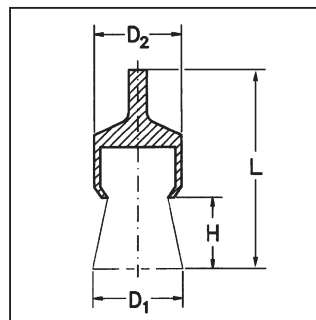

D₁ = _____
D₂ = _____
H = _____
L = _____

Maschinendaten

- Drehzahl _____
- max. Außen-Ø _____[mm]
- max. Einspannbreite _____[mm]

Gewünschter Besatz

- Gezopfter Besatz
- Gewellter Besatz
- Gewünschtes Material

Besatzstärke _____

Stückzahl _____

Falls Einspannbreite erforderlich, bitte angeben

Absender: Firma, Sachbearbeiter

Mehr Infos nötig?

Hotline Industrieverkauf:
09082 707-29 oder 09082 707-562
e-mail: industrieverkauf@lessmann.com

Faxen Sie dieses Formular an: +49 9082 707-76